



Juni 2016

INDLEDNING

Nedenstående retningslinjer gælder for arbejder på vandinstallationer, der tilsluttes Vordingborg Vand A/S (fremover kaldet Vandforsyningen).

ANMELDELSE

Inden et arbejde påbegyndes, skal dette anmeldes til Vandforsyningen. Anmeldelsen skal ske på vores blanket til Vand anmeldelser (Dafolo blanket nr. 1357), der findes på vores hjemmeside eller udleveres efter aftale.

Følgende arbejder skal anmeldes til vandforsyningen, før installationsarbejdet påbegyndes:

- Ny-tilslutninger
- Ny-etablering eller ændring af jordledning Nedtagning af måler
- Ændring af målerinstallation Væsentlige installationsændringer

Ved ny-tilslutninger, vil etablering af stikledning blive udført af Vandforsyningen op til 4 uger efter tilslutningsbidraget er betalt.

INSTALLATIONER

Alle arbejder i forbindelse med vandinstallationer skal udføres af autoriseret VVS-installatør, og skal udføres efter følgende bestemmelser:

- Alle installationsarbejder skal udføres i henhold til senest gældende norm for vandinstallationer (DS 439).
- I forbindelse med sikring af vandinstallationer mod tilbagestrømning, henvises til senest gældende DS/EN 1717, samt senest gældende Rørcenteranvisningen 015 fra Teknologisk Institut.
- Ved udførelse af regnvandsanlæg henvises til senest gældende Rørcenteranvisningen 003 fra Teknologisk Institut.
- Isolering af installationer skal udføres efter senest gældende DS 452.
- Alle materialer og armaturer skal opfylde krav fra ETA Danmark vedr. VA godkendelser.
- Gældende Regulativ for Vordingborg Vand A/S .
- Samt de bestemmelser Vandforsyningen i øvrigt måtte fastlægge.

VANDMÅLER, KONTRAVENTIL M.M.

Der skal altid være opsat måler, inden installationen tages i brug (dvs. før indflytning).

Målerens placering aftales med Vandforsyningen. Enten frostfrit i bygningen så tæt på jordledningens indføring som muligt, eller hvor dette ikke er muligt, i målerbrønd så nær grundens skel som muligt.

Der skal ved nybyggeri og ved væsentlig ombygning/ændring, altid monteres synlig kontrollerbar

kontraventil efter vandmåleren.

Med mindre andet er aftalt, skal der ved erhverv, hvor vand indgår/bruges i produktionen, altid monteres selvsikrende kontraventil i kategori 4 (DS/EN 1717).

Der må ikke arbejdes på installationer tilsluttet ledningsnettet uden kontraventil eller med defekt kontraventil. Kontraventilen skal derfor altid kontrolleres inden påbegyndelse af arbejde.

Er kontraventilen defekt skal den udskiftes inden påbegyndelse af installationsarbejdet. Sidder der ingen synlig kontraventil, eller kan kontraventilen ikke kontrolleres uden nedtagning af måleren, kontaktes Vandforsyningen.

Ved udskiftning af jordledning, ombygning/ændring af vandinstallationen, fx i bryggers eller lignende, kan Vandforsyningen kræve, at en evt. målerbrønd sløjfes og vandmåleren anbringes inde i huset, eller omvendt at der på grundejers bekostning etableres målerbrønd. Vandforsyningen kan tillige kræve måleren flyttet såfremt den sidder på en for forsyningen uhensigtsmæssig måde.

Husk at gennemskylle jordledningen omhyggeligt inden måler installeres.

JORDLEDNING

Jordledninger som enten ny-etableres eller omlægges skal udføres i PE, PN10.

Ved indføring af vandledning/jordledning i bygning gennem fundament, gulv, mur, kældervæg og lign., skal der anvendes dertil beregnet indføringsrør afsluttet med tæt overgang til plast eller stål (isiflo-gennemføring) som vist herunder:

Jordledninger, herunder stik, skal altid lægges i grus – mindst 10 cm over og under ledningen.

Principskitse for ISIFLO - murgennemføring

- 1) O-ring hindrer indtrængning af grundvand
- 2) Bøsningsrør giver effektiv fæstning til omgivende beton p.g.a. udvendige sandbelægning
- 3) Nylonpakning/styrering centrerer indførte plastrør og sikrer let montage
- 4) Omløber/overgangsstykke sikrer trækfast og tæt samling

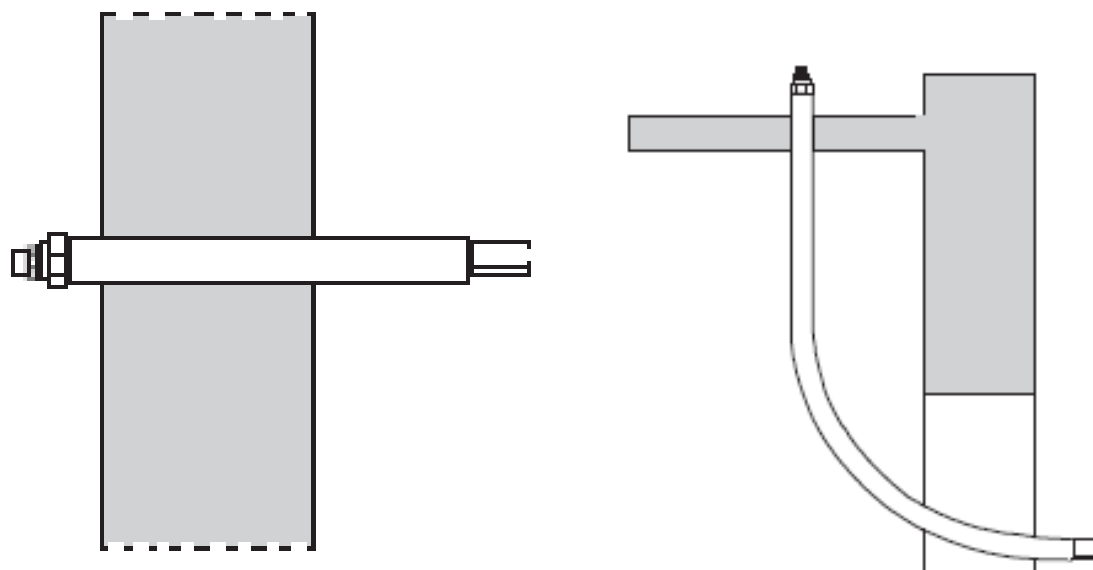
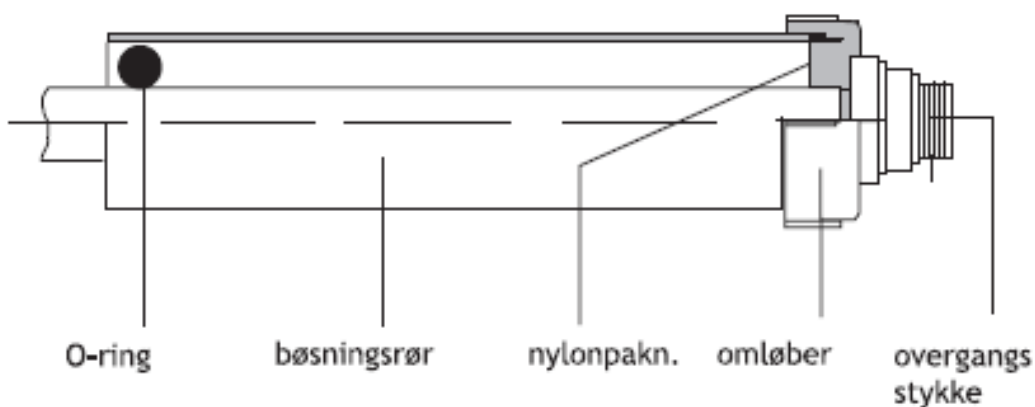

SYN

Ved nyetablering eller ændring af jordledning, skal installationen synes af Vandforsyningen inden installationen tildækkes. Bemærk, at jordledningen kan kræves blotlagt, hvis den er tildækket inden syn.

Syn rekvireres via tlf. 55353700 eller via mail til:

kontakt@vordingborgforsyning.dk inden kl. 12.00 mindst 2 hverdage før synet ønskes udført.

OPSÆTNING AF MÅLER

Når der skal opsættes vandmåler, rekvireres Vandforsyningen hertil enten via tlf. 55353700 eller via mail til:

kontakt@vordingborgforsyning.dk .

Henvendelsen skal være modtaget inden kl. 12.00 mindst 2 arbejdsdage før vandforsyningens fremmøde.

Såfremt alle Vandforsyningens retningslinjer er overholdt, plomberes måleren med det samme. Er retningslinjerne ikke overholdt, sættes måleren ikke op før end installationen opfylder de beskrevne krav og der er udført et nyt syn. Dette aftales inden for 5 arbejdsdage. Målere må kun plomberes af Vandforsyningen.

BYGGEVANDSMÅLER

Ved behov for midlertidigt vand, skal der altid opsættes byggevandsmåler, uanset byggeriets størrelse.

Byggevandsmåleren opsættes på ejerens bekostning i henhold til gældende takstblad.

Vær opmærksom på at der skal betales depositum (skal være indbetalt før opsætning) samt leje (pr. påbegyndt måned – betales enten løbende eller efter nedtagning) og for det forbrugte vand i henhold til det gældende takstblad.

Depositummet tilbagebetales senest 14 dage efter nedtagning af byggevandsmåleren, fratrukket beløb til dækning af evt. skader og mangler.

Optrækning af leje og forbrugt vand, afregnes særskilt.

Byggevandsmåleren – i form af en isoleret målerkasse med indbygget vandmåler, kontraventiler og mulighed for el-trisning af vandledning, udleveres/opsættes af Vordingborg Vand A/S, når ansøgning om midlertidigt byggevand er fremsendt og godkendt af Vandforsyningen og depositummet er indbetalt.

Alle byggevandstilslutninger skal forsynes med afspærringsventil.

SPECIELLE INSTALLATIONER

Særlige installationer som trykforøgeranlæg, sprinkleranlæg, anlæg med behandlet vand og andre specielle anlæg må kun udføres efter aftale med Vandforsyningen.

Såfremt trykforholdene forventes at blive utilstrækkelige og der skal etableres trykforøgeranlæg, sker dette på ejers bekostning.

Kontakt Vandforsyningen ved tvivlsspørgsmål vedr. opsætning af målere, bimålere og ved opsætning af målere for fjernmåling (CTS-anlæg) m.m.

Vordingborg Vand A/S,

Brovejen 10, 4760 Vordingborg

Tlf. 5535 3700

kontakt@vordingborgforsyning.dk

www.vordingborgforsyning.dk

